

Netz / Generatorschutzrelais VECFU2 (Vierleiter) (Vectorsprung, Frequenz- und Spannungskontrolle)

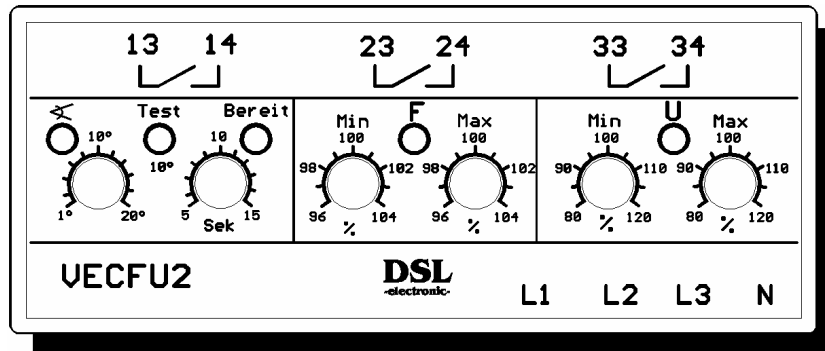

Funktionsweise

Das Gerät VECFU2 erkennt einen Phasensprung oder eine kurzzeitige Phasenänderung auf einer Netzzuleitung und schaltet bei Überschreitung des Einstellwertes (1-20°) das Ausgangsrelais aus. Zusätzlich wird eine quarzgeführte Frequenzmessung mit +/-4% Einstellbereich (VECFU1:+/-20%) und eine komfortable Spannungsmessung (3-phasig) durchgeführt, für die jeweils ein Ausgangskontakt verfügbar ist.

Einsatzbereich

Das Netz/Generatorschutzrelais VECFU1 wird insbesondere in Generatoranlagen mit Synchrongeneratoren für Parallelbetrieb mit dem öffentlichen Netz als sog. **Vectorsprungrelais** zum Schutz des Generators infolge einer schnellen Phasenänderung oder einer Kurzunterbrechung (KU) eingesetzt. Hierbei kann es sich auch um absichtliche Netzunterbrechungen der EVU's von ca. 200 - 300ms Dauer handeln, mit der 80 - 90% der aufgetretenden Netzstörungen beseitigt werden.

Sofort nach dem Netzausfall muß der Generator das gesamte Netz speisen, da bei nicht vorhandenen Schutzgerät das Netz noch nicht vom Generator getrennt wurde. Die Ströme vom Generator zum Netz steigen auf hohe Werte an, führen jedoch erst nach 50 - 200ms zur Kurzschlußstromauslösung. Parallel dazu stirbt die Generatorspannung schnell ab und die an den Generator angeschlossene (gewünschte) Notstromversorgung wird schließlich durch die Auslösung des Kurzschlußrelais endgültig abgeschaltet.

Nun entsteht aber durch die erhebliche Netzlast am Generator in den ersten Millisekunden nach einem Netzspannungsausfall auch eine entsprechend große Phasenverschiebung an der Generatorspannung, die der Generatorregler so schnell nicht nachregeln kann und vom Vectorsprungrelais VECFU1 sofort erkannt wird und den Netztrennschalter auslöst. Jetzt kann der Generator im Inselnetz weiterlaufen, bis nach Netzwiederkehr und automatischer Synchronisation wieder Netzparallel gefahren werden kann.

Auch eine andere Art von KU kann erheblichen Schaden an der Generatormaschine anrichten, wenn nach einem Netzausfall das Kurzschlußrelais des Generators noch nicht ausgelöst hat und die Generatorphase durch die Belastung so weit gewandert ist, daß bei Netzwiederkehr eine Asynchrone Schaltung erfolgt. Die Phasenänderung wird durch das Vectorsprungrelais VECFU1 sofort erkannt und führt zur Trennung des Generators vom Netz.

Funktionskreise

- Funktion Vectorsprung : 1 potentialfreier Schließer, öffnet bei Phasensprung auf Leitung L1
- : LED Anzeige erlischt bei Phasensprung
- Funktion "Bereit" : Einstellbare Wartezeit bis zum "Scharfschalten"
- : LED Anzeige nach Ablauf der Wartezeit
- Funktion Test : Zur Überprüfung innerhalb der Anlage liefert die Testtaste nach Betätigung einen Phasensprung von 10°. Bei Einstellung der Phase auf 8° erfolgt dann eine Auslösung
- Funktion Unter/Überfrequenz : Fensterschaltung, d.h. innerhalb der Min. und Max.- Einstellung ist das Ausgangsrelais angezogen
- : LED brennt, wenn das Ausgangsrelais angezogen ist
- Funktion Unter/Überspannung : 3 phasige Spannungskontrolle (N-Leiter muß vorhanden sein)
- Min-Einstellung : Bei Unterschreitung der jeweils kleinsten Spannung unter den
- : Einstellwert fällt das Ausgangsrelais ab

Max-Einstellung : Bei Überschreitung der jeweils höchsten Spannung über den Einstellwert fällt das Ausgangsrelais ab
LED brennt, wenn Ausgangsrelais angezogen ist

Standardeinstellungen

Das Gerät ist in Funktion, wenn alle 4 Leuchtioden brennen. Die Einstellungen für Frequenz- und Spannungsabweichungen sind in der Regel mit dem Aggregatehersteller oder dem Anlagenbetreiber abzustimmen. Kleine Fenstereinstellungen und Phasenwinkel können zu vorzeitigen, nicht beabsichtigten Ausschaltungen der Anlage führen, so daß im Zweifel etwas größere Werte eingestellt werden sollten.

Phasenwinkel = 8° Wartezeit = 10 Sekunden
 Unterfrequenz = 48Hz (96%) Überfrequenz = 52Hz (104%)
 Unterspannung = 215V (93%) Überspannung = 247V (107%)

Technische Daten

Typ	Netz / Generatorschutzrelais mit Frequenz- und Spanningskontrolle VECFU2 nach VDEW
Bauform	Kunststoffgehäuse auf 35 mm Hutschiene nach DIN EN 50022 bzw. DIN 46277
Gehäusematerial	Bayblend FR 1439/0240 modifiziertes ABS mit Brandschutzausrüstung VL 94 VO
Abmessungen, Gewicht	104x68x110mm (BxHxT), ca. 0,4 kg
Nennspannung	231V (L1-N) Andere Spannungen auf Anfrage
Nennfrequenz	50 Hz (60 Hz auf Anfrage)
Auslösezeit VEC	10-50 ms (Einstellung auf kleinere Phase = schnellere Auslösung, je nach Größe des Phasensprunges)
Auslösezeit F und U	ca. 250 ms (Sprung dU=10%, dF=1Hz)
Wiederholgenauigkeit	+/- 0,5% bei 0 - 60°C
Leistungsaufnahme	2,5 VA aus Meßsignal
Einschaltdauer	100 % ED
Kontaktbelastbarkeit	5A/250VAC , 5A/30VDC , 0,015 Ohm Kontaktwid. , 10 ⁵ Schaltungen
Spannungsfestigkeit	3000V (Spule-Kontakt), 1000V (offener Kontakt)
Anschlußklemmen	Potentialfrei, je Klemme 2 Drähte bis je 2,5 mm ²
Schutzart	Gehäuse IP 40 , Klemmen IP 20 (bzw. VDE 0106T100/VBG4)
Umgebungstemperatur	-10 °C bis +55°C, 95% Hum
Netztrennung nach	EN 60 742 (Sicherheitstransformatoren)
Allgemeine Bestimmungen	EN 50 178 (Elektrische Betriebsmittel in Starkstromanlagen)
Funkentstörung nach	EN 55 022/B
EMV nach	EN 61000 und EN V 50 140
Einbaulage	Beliebig
Wartung	Wartungsfrei

Anschlußbild

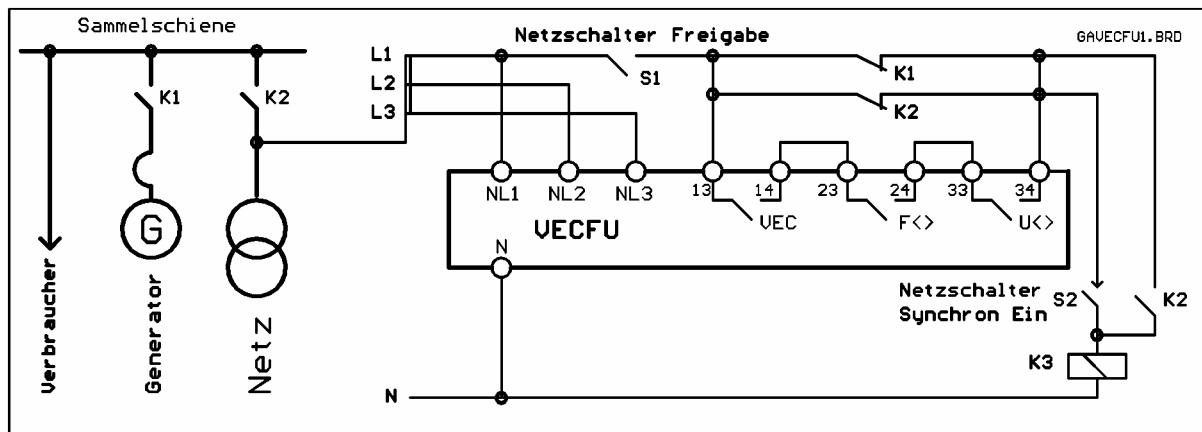

Anmerkung: Zur Erfassung und Messung der Phasenänderung des Schutzgerätes VECFU1 ist nur eine Phase erforderlich (hier L1), da die Phasenänderungen der Phase L1 auch in allen anderen Phasen mit den gleichen Phasenänderungen erfolgen (Bei der Dreileiterversorgung sind Frequenz und Phase miteinander verkettet).